

Milwaukee®

MIX
FUEL

™

**EQUIPMENT
SYSTEM**



Milwaukee®

AUTHORISED

DISTRIBUTOR

2023
GAMMA COMPLETA

20

GUIDIAMO IL CAMBIAMENTO

Grazie agli avanzamenti tecnologici di elettronica, motore e batterie MILWAUKEE®, la piattaforma MX FUEL™ raggiunge livelli di prestazioni mai visti sul batteria. Con l'obiettivo di affiancare e gradualmente sostituire gli utensili a scoppio, a filo e pneumatici, MILWAUKEE® MX FUEL™ offre le prestazioni che l'utilizzatore professionale si aspetta, eliminando i rischi associati ad emissioni, rumore, vibrazioni e manutenzione del motore.



23

La prima troncatrice a batteria da 350 mm al mondo con la potenza per tagliare calcestruzzo armato.

**RIDUZIONE
DECIBEL (DB)**

**NO RISCHI
FUORIUSCITA CARBURANTE**

**RISPARMIA OLTRE
1.800€ ALL'ANNO**

ZERO EMISSIONI.* ZERO COMPROMESSI.



**PRESTAZIONI PARI
ALLO SCOPPIO**



**BASSA
RUMOROSITÀ**



**NO BENZINA
O EMISSIONI**



**MINORI
TEMPI MORTI**



**MAGGIORE
SICUREZZA
SUL CANTIERE**



**MAGGIORE
PRODUTTIVITÀ**

L'UE PUNTA ALLA
NEUTRALITÀ CLIMATICA
ENTRO IL 2050**

**MX
FUEL**

**M18 FUEL
M12 FUEL**

**ZERO
EMISSIONI**

**VOGLIAMO CHE I NOSTRI UTIIZZATORI LAVORINO IN
MODO SICURO, SOSTENIBILE E PRODUTTIVO.**

**POTENTI. PRODUTTIVI. MIGLIORI
PER LE PERSONE INTORNO A NOI.
MIGLIORI PER IL PIANETA.**

Con zero emissioni, non ti devi preoccupare di alcuna limitazione circa il luogo di lavoro. All'interno, sottoterra o in ambienti remoti senza accesso alla corrente elettrica non fa differenza: le piattaforme a batteria MILWAUKEE® rimuovono ogni ostacolo e permettono di lavorare ovunque.

*Zero emissioni durante l'utilizzo degli utensili

**Informazione estrapolata dal comunicato stampa della commissione Europea: Making the EU climate-neutral by 2050 (europa.eu)

MX FUEL™ TECNOLOGIA SENZA RIVALI*

1 BATTERIA REDLITHIUM™

Leader di mercato nella tecnologia delle batterie al litio.

Il design brevettato garantisce massima resistenza in caso di cadute, acqua e ambienti ostili.

L'elettronica di queste batterie ottimizza la performance in ogni situazione.



2 ELETTRONICA REDLINK PLUS™

Il sistema di elettronica più avanzato del settore.

Protegge l'attrezzatura dal sovraccarico e dal surriscaldamento.

Garantisce erogazione ottimizzata per ogni applicazione.



3 MOTORE SENZA SPAZZOLE POWERSTATE™

Ogni motore è progettato per la macchina su cui sarà montato.

Ottimizzato per fornire la massima prestazione, produttività e portabilità.

I magneti in Terre Rare che compongono il motore garantiscono le più alte prestazioni.



REDLITHIUM™ BATTERIE E CARICABATTERIE

LEADER MONDIALE NELL'INNOVAZIONE DELLE BATTERIE AL LITIO

COSTRUZIONE AVANZATA DEL PACCO BATTERIA

Le batterie MX FUEL™ REDLITHIUM™ sono progettate con un design unico e brevettato che le protegge da cadute accidentali, vibrazioni, acqua e temperature estreme e garantisce massima resistenza.

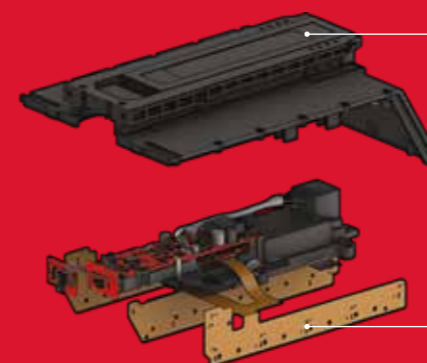

ELETTRONICA INTELLIGENTE

L'elettronica REDLINK™ garantisce interazione ottimale tra batteria e utensile, assicurando una perfetta compatibilità di sistema e una maggiore vita utile.



TECNOLOGIA LEADER NELLA PRODUZIONE DI CELLE

Le batterie MX FUEL™ REDLITHIUM™ sfruttano la tecnologia agli ioni di litio più performante e di massima qualità, nata dalla profonda collaborazione con realtà leader nella produzione di celle. MILWAUKEE® garantisce prestazioni e durata ottimali per le applicazioni più dure grazie ai continui e rigorosi test interni.

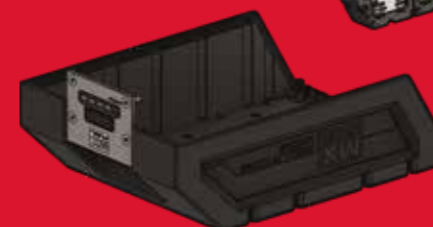

MXF PS

GENERATORE DI CORRENTE MX FUEL™

ONE-KEY™
UNLOCKING THE DIGITAL JOBSITE.



ALIMENTA GLI UTENSILI A FILO DOVUNQUE TU SIA

ENERGIA PORTATILE

POTENZA EFFICIENTE E PULITA

CARATTERISTICHE PRODOTTO

- ✓ Il sistema MX FUEL™ permette di raggiungere nuovi orizzonti a batteria: prestazioni delle soluzioni a benzina, a filo o pneumatiche, eliminando i pericoli associati ad emissioni, rumore, vibrazioni, inciampo nonché manutenzione complessa
- ✓ Potenza di picco di 3.600 W e potenza continua di 1.800 W di onde pure: alimenta sia attrezzatura 16A ad alto assorbimento, sia i dispositivi elettronici
- ✓ Può essere utilizzato indoor: nessuna emissione e basso livello di rumorosità (68 dB(A))
- ✓ L'alimentazione a batteria elimina i costi associati a benzina e manutenzione, riducendo i tempi di inattività e aumentando la produttività lavorativa
- ✓ Funziona da caricabatterie per le batterie MX FUEL™ quando collegato a corrente
- ✓ Il sistema ONE-KEY™ Tracking & Security offre gratuitamente un servizio di tracciamento e gestione dell'inventario basata su cloud, disponendo anche di funzionalità di blocco a distanza
- ✓ Massima protezione e durabilità grazie al robusto design a gabbia
- ✓ Funziona con una o due batterie, per massimizzare l'autonomia
- ✓ In grado di alimentare un dispositivo 16A ed uno a basso voltaggio simultaneamente
- ✓ Da non utilizzarsi in caso di maltempo (pioggia, neve)
- ✓ Dimensioni (L x P x H): 39,3 x 30,4 x 52,8 cm, Peso 28,2 kg con 2 batterie

SPECIFICHE PRODOTTO

	MXF PS-602
Potenza in Uso [W]	1.800
Peso con il pacco batteria (EPTA) (kg)	28,2 (2 x MXF XC406)
Kit incluso	2 x MXF XC406 Pacco Batterie, Caricabatterie integrato, Fornito senza kitbox o borsa
Codice articolo	4933479286



BATTERIE MX FUEL™

- ✓ Le batterie MX FUEL™ REDLITHIUM™ sono costruite con le tecnologie agli ioni di litio più avanzate e prestazionali
- ✓ Garantiscono prestazioni pari al filo in una forma compatta, permettendo di lavorare in aree difficili da raggiungere dai cavi
- ✓ Le batterie MX FUEL™ REDLITHIUM™ sono progettate per resistere contro cadute, vibrazioni, acqua e temperature estreme
- ✓ Permettono di lavorare fino a -28° di temperatura
- ✓ Sistema elettronico di gestione della potenza avanzato: comunica con l'utensile per fornire la massima potenza in equilibrio con la massima durata.
- ✓ Consente all'utente di lavorare in spazi ristretti e al chiuso
- ✓ Piattaforma di batterie rivoluzionaria rispetto agli utensili a scoppio

NOVITÀ

NOVITÀ



	MXF HD812	MXF XC608	MXF XC406	MXF XC-2406	MXF CP203	MXF CP-2203
Sistema	MX FUEL™	MX FUEL™	MX FUEL™	MX FUEL™	MX FUEL™	MX FUEL™
Capacità batteria (Ah)	12,0	8,0	6,0	6,0	3,0	3,0
N.ro batterie in dotazione	1	1	1	2	1	2
Tempo ricarica caricabatterie MXF	180 min	105 min	90 min	90 min	45 min	45 min
Tempo ricarica caricabatterie MXF SC	65 min	45 min	45 min	45 min	45 min	45 min
Peso (Kg)	5,9	4,5	4,8	4,8	2,7	2,7
Fornibile in	Fornito senza kitbox o borsa	Fornito senza kitbox o borsa	Fornito senza kitbox o borsa	Fornito senza kitbox o borsa	Fornito senza kitbox o borsa	Fornito senza kitbox o borsa
Codice articolo	4932492128	4932492130	4933471837	4933479162	4933471838	4933479161

REDLITHIUM™

CARICABATTERIE MX FUEL™

- ✓ In grado di ricaricare tutte le batterie MX FUEL™
- ✓ Massima produttività, minimi tempi morti
- ✓ L'elettronica intelligente REDLINK™ ottimizza il tasso di ricarica di ogni batteria per minimizzare il tempo di ricarica
- ✓ Maniglia integrata, per facile trasporto
- ✓ Luce LED per indicazione dell'80% di carica della batteria



	MXF SC	MXF C
Porta di ricarica	1 x MX FUEL™	1 x MX FUEL™
Tipo di carica	Singolo	Singolo
Sorgente energia	AC	AC
Maniglia per il trasporto	Sì	Sì
Montabile a parete	No	Sì
Peso (Kg)	8,9	2,7
Fornibile in	Fornito senza kitbox o borsa	Fornito senza kitbox o borsa
Codice articolo	4932492848	4933471839

ENERGY KIT MX FUEL™ CON BATTERIE E CARICABATTERIE

ONE-KEY™
UNLOCKING THE DIGITAL JOBSITE.

NOVITÀ

NOVITÀ



	MXF NRG-406	MXF NRG-802	MXF NRG-122
Sistema	MX FUEL™	MX FUEL™	MX FUEL™
Kit incluso	2 x MXF XC406 Pacco Batterie, MXF C Caricatore, Fornito senza kitbox o borsa	2 x MXF XC608 Pacco Batterie, MXF SC Caricatore, Fornito senza kitbox o borsa	2 x MXF HD812 Pacco Batterie, MXF SC Caricatore, Fornito senza kitbox o borsa
Codice articolo	4933479160	4933493548	4933493549

REDLITHIUM™

MXF CVBP

VIBRATORE PER CALCESTRUZZO A ZAINO MX FUEL™

ONE-KEY™
UNLOCKING THE DIGITAL JOBSITE.

CARATTERISTICHE PRODOTTO

- ✓ Il Vibratore per calcestruzzo a zaino MX FUEL™ è la soluzione ideale quando si lavora in aree di grandi dimensioni: fornisce le prestazioni di un utensile a filo, senza l'ingombro di cavi e senza la necessità di una presa di corrente sul luogo di lavoro
- ✓ Con ago vibrante fino a 63 mm di diametro, genera più di 11.200 vibrazioni al minuto per un consolidamento ottimale, anche nel calcestruzzo più rigido
- ✓ Il pulsante di accensione genera potenza istantanea: la lentezza dell'avviamento a strappo è un lontano ricordo. Ciò assicura massima produttività, unita all'autonomia e alla potenza di cui hai bisogno
- ✓ Il design modulare permette di rimuovere l'imbragatura dello zaino per utilizzo più agevole per muri e colonne
- ✓ Design modulare: da zaino a valigetta con un solo click
- ✓ Compatibile con tubi fino a 6.4 metri di lunghezza e teste fino a 63 mm di diametro
- ✓ Consolida fino a 40 m³ di calcestruzzo con 1 batteria MXF XC406 (6.0 Ah)
- ✓ Il controllo remoto permette di utilizzare l'utensile fino a 9 metri di distanza, per massima libertà e agio quando si utilizzano lunghi aghi vibranti
- ✓ Accessori di sistema, teste e tubi disponibili separatamente (testa da 38 mm e tubo da 2 m inclusi nella versione kit)
- ✓ Il sistema MX FUEL™ permette di raggiungere nuovi orizzonti a batteria: prestazioni delle soluzioni a benzina, a filo o pneumatiche, eliminando i pericoli associati ad emissioni, rumore, vibrazioni, inciampo nonché manutenzione complessa
- ✓ Il sistema ONE-KEY™ Tracking & Security offre gratuitamente un servizio di tracciamento e gestione dell'inventario basata su cloud, disponendo anche di funzionalità di blocco a distanza e di personalizzazione delle prestazioni dell'utensile



SPECIFICHE PRODOTTO

	MXF CVBP-0	MXF CVBP-602	MXF CVBPKIT-602
Vibrazioni (1/min)	11,200	11,200	11,200
Colonne	✓	✓	✓
Marciaipiedi	✓✓	✓✓	✓✓
Solette	✓✓✓	✓✓✓	✓✓✓
Muri	✓	✓	✓
Peso con il pacco batteria (EPTA) (kg)	15.7 (MXF XC406)	15.7 (MXF XC406)	15.7 (MXF XC406)
Equipaggiamento standard	Telecomando per controllo remoto	Telecomando per controllo remoto	Tubo da 2 m, Testa da 38 mm, telecomando per controllo remoto
Kit incluso	Fornito senza batterie, Fornito senza caricatore, Fornito senza kitbox o borsa	2 x MXF XC406 Pacco Batterie, MXF C Caricatore, Fornito senza kitbox o borsa	2 x MXF XC406 Pacco Batterie, MXF C Caricatore, Fornito senza kitbox o borsa
Codice articolo	4933479595	4933479591	4933479593

REDLITHIUM™

MXF CVBC

VIBRATORE PER CALCESTRUZZO A VALIGETTA MX FUEL™

ONE-KEY™
UNLOCKING THE DIGITAL JOBSITE.

CARATTERISTICHE PRODOTTO

- ✓ Design compatto ed ergonomico: ideale sia per applicazioni da fermo, sia in movimento
- ✓ Tracolla e maniglia per massima flessibilità d'uso e di trasporto
- ✓ Dotato di anello per poter essere agganciato a ponteggi o casseforme
- ✓ Il vibratore per calcestruzzo a valigetta MX FUEL™ è la soluzione ideale quando si lavora con muri e colonne, garantendo le prestazioni degli utensili a filo, senza avere fili per terra e senza la necessità di una presa di corrente sul luogo di lavoro
- ✓ Potente: accetta teste fino a 63 mm e raggiunge oltre 11.200 vibrazioni al minuto, per un consolidamento ottimale anche nel calcestruzzo più rigido
- ✓ Il pulsante di accensione fornisce potenza istantanea: elimina l'avviamento a strappo e riduce i tempi morti, permettendo di completare il lavoro senza sacrificare la potenza e l'autonomia di cui hai bisogno.
- ✓ Compatibile con tubi fino a 6.4 m e teste fino a 63 mm
- ✓ Consolida fino a 40 m³ di calcestruzzo con 2 batterie MXF da 6.0 Ah (MXF XC406 con tubo da 4 m e testa da 38 mm)
- ✓ Include telecomando per controllo remoto fino a 9 m, per massima comodità
- ✓ Teste e tubi disponibili separatamente (testa da 38 mm e tubo da 4 m inclusi nella versione kit)
- ✓ Il sistema MX FUEL™ permette di raggiungere nuovi orizzonti a batteria: prestazioni delle soluzioni a benzina, a filo o pneumatiche, eliminando i pericoli associati ad emissioni, rumore, vibrazioni, inciampo nonché manutenzione complessa
- ✓ Il sistema ONE-KEY™ Tracking & Security offre gratuitamente un servizio di tracciamento e gestione dell'inventario basata su cloud, disponendo anche di funzionalità di blocco a distanza



SPECIFICHE PRODOTTO

	MXF CVBC-0	MXF CVBC-602	MXF CVBCKIT-602
Vibrazioni (1/min)	11,200	11,200	11,200
Colonne	✓✓✓	✓✓✓	✓✓✓
Marciaipiedi	✓✓	✓✓	✓✓
Solette	✓	✓	✓
Muri	✓✓✓	✓✓✓	✓✓✓
Peso con il pacco batteria (EPTA) (kg)	10.3 (MXF XC406)	10.3 (MXF XC406)	10.3 (MXF XC406)
Equipaggiamento standard	Telecomando per controllo remoto	Telecomando per controllo remoto	Telecomando per controllo remoto, tubo da 4 m, testa da 38 mm
Kit incluso	Fornito senza batterie, Fornito senza caricatore, Fornito senza kitbox o borsa	2 x MXF XC406 Pacco Batterie, MXF C Caricatore, Fornito senza kitbox o borsa	2 x MXF XC406 Pacco Batterie, MXF C Caricatore, Fornito senza kitbox o borsa
Codice articolo	4933479607	4933479608	4933479610

REDLITHIUM™

BUILD YOUR KIT

MXF CVBP-602

VIBRATORE PER CALCESTRUZZO A ZAINO MX FUEL™

Codice prodotto. 4933479591



MXF CVBC-602

VIBRATORE PER CALCESTRUZZO A VALIGETTA MX FUEL™

Codice prodotto. 4933479608



SCEGLI IL TUBO PER VIBRATORE PIÙ ADATTO

	Lastre MXF CVBP	Lastre MXF CVBC	Marciaipiedi MXF CVBP	Marciaipiedi MXF CVBC	Colonne MXF CVBP	Colonne MXF CVBC	Muri MXF CVBP	Muri MXF CVBC	Codice articolo	
MXF CVS-2 m	✓✓✓	✓	✓✓✓	✓	x	x	x	x	4932478611	
MXF CVS-3 m	✓✓✓	✓	✓✓✓	✓	✓	✓	✓	✓	4932479612	
MXF CVS-4 m	✓	✓✓	✓	✓✓	✓✓✓	✓✓✓	✓✓✓	✓✓✓	4932478610	
MXF CVS-6.4 m	x	✓✓✓	x	✓✓✓	x	✓✓✓	x	✓✓✓	4932479613	

SCEGLI LA TESTA PER VIBRATORE PIÙ ADATTA

	Ø (mm)	Codice articolo	
	25	4932479839	
	38	4932478612	
Teste per Vibratori per Calcestruzzo	50	4932478613	
	63	4932479840	

MXF PSC

STAGGIA VIBRANTE MX FUEL™

CARATTERISTICHE PRODOTTO

- ✓ La Staggia vibrante MX FUEL™, chiamata anche Libellula, è la soluzione ideale quando si lavora su ampie superfici, fornendo prestazioni pari ai modelli a benzina, ma eliminandone le emissioni e i rischi associati
- ✓ Compatibile con stagge Milwaukee fino a 4.87 metri, intercambiabili
- ✓ Il pulsante di accensione fornisce potenza istantanea, eliminando la lentezza dell'accensione a scoppio e riducendo i tempi morti - ciò permette di terminare il lavoro più in fretta, senza compromessi su potenza o autonomia
- ✓ Motore brushless POWERSTATE™ in grado di erogare fino a 9.000 vibrazioni al minuto (con staggia da 4.87 metri) regolabili tramite potenziometro, per massimo controllo nel calcestruzzo
- ✓ Maniglie pieghevoli per facile trasporto sul cantiere
- ✓ Connessione rapida tra utensile e stagge grazie a due bulloni
- ✓ Fino a due ore di autonomia con 1 batteria CP203 da 3.0 Ah (con staggia da 3.65 m)
- ✓ Stagge disponibili separatamente (1.22, 1.83, 2.44, 3, 3.65, 4.25, 4.87 metri). Staggia da 3 m disponibile nel kit MXF PSCKIT-302.
- ✓ Il sistema MX FUEL™ permette di raggiungere nuovi orizzonti a batteria: prestazioni delle soluzioni a benzina, a filo o pneumatiche, eliminando i pericoli associati ad emissioni, rumore, vibrazioni, inciampo nonché manutenzione complessa
- ✓ Il sistema ONE-KEY™ Tracking & Security offre gratuitamente un servizio di tracciamento e gestione dell'inventario basata su cloud, disponendo anche di funzionalità di blocco a distanza
- ✓ Fornito con chiave $\frac{9}{16}$ "



ONE-KEY™
UNLOCKING THE DIGITAL JOBSITE.

MXF DCD350

CAROTATRICE A 4 VELOCITÀ MX FUEL™ 350 MM

ONE-KEY™
UNLOCKING THE DIGITAL JOBSITE.

PROSSIMAMENTE

CARATTERISTICHE PRODOTTO

- ✓ Fora con estrema facilità, ottenendo le stesse prestazioni del filo, fino ad un diametro di 350 mm, grazie all'elevata potenza erogata dal motore a batteria.
- ✓ Possibilità di scegliere tra 4 velocità con diametri consigliati per ciascuna velocità segnati sul corpo della macchina
- ✓ Velocità 1: fino a 51 mm / Velocità 2: 51-76 mm / Velocità 3: 76-152 mm / Velocità 4: 152 - 350 mm
- ✓ L'indicatore della pressione permette all'utilizzatore di ottimizzare la velocità di foratura e di non sforzare eccessivamente l'utensile.
- ✓ L'indicatore dello stato di carica della batteria permette all'utilizzatore di monitorare l'energia residua durante ogni applicazione.
- ✓ Attacchi da 1 1/4" UNC o da 1/2" G compatibili con le corone più comuni sul mercato, design della piastra per veloci e facili cambi d'accessorio.
- ✓ Può essere utilizzata con una pompa del vuoto opzionale su superfici lisce e uniformi
- ✓ Connessione della carotatrice al telaio facile e senza attrezzi
- ✓ Il sistema MX FUEL™ permette di raggiungere nuovi orizzonti a batteria: prestazioni delle soluzioni a benzina, a filo o pneumatiche, eliminando i pericoli associati ad emissioni, rumore, vibrazioni, inciampo nonché manutenzione complessa
- ✓ Il sistema ONE-KEY™ Tracking & Security offre gratuitamente un servizio di tracciamento e gestione dell'inventario basata su cloud, disponendo anche di funzionalità di blocco a distanza



ACCETTA STAGGE FINO A 4.87 M

NESSUNA EMISSIONE

FINO A 2 ORE DI AUTONOMIA CON STAGGIA DA 3.65 M E BATTERIA DA 3 AH

POTENTE: CAROTAGGI FINO A 350 MM SU CEMENTO ARMATO

A BATTERIA: CAROTAGGIO PORTATILE

CONNESSIONE TRA CAROTATRICE E TELAIO SENZA UTENSILI

SPECIFICHE PRODOTTO

	MXF PSC-0	MXF PSC-302	MXF PSCKIT-302
Vibrazioni (1/min)	9,000	9,000	9,000
Peso con il pacco batteria (EPTA) (kg)	16.8 (MXF CP203)	16.8 (MXF CP203)	16.8 (MXF CP203)
Equipaggiamento standard	-	-	Staggia 3 metri
Kit incluso	Fornito senza batterie, Fornito senza caricatore, Fornito senza kitbox o borsa	2 x MXF CP203 Pacco Batterie, MXF C Caricatore, Fornito senza kitbox o borsa	2 x MXF CP203 Pacco Batterie, MXF C Caricatore, Fornito senza kitbox o borsa
Codice articolo	4933479771	4933479772	4933479774

REDLITHIUM™

STAGGE PER STAGGIA VIBRANTE MX FUEL™ MXF PSC

	Lunghezza (m)	Peso (Kg)	Codice articolo
MXF PSB-1.22m	1.22	3.6	4932479776
MXF PSB-1.83m	1.83	5.5	4932479777
MXF PSB-2.44m	2.44	7.3	4932479778
MXF PSB-3.00m	3.00	9.1	4932479779
MXF PSB-3.65m	3.65	10.9	4932479780
MXF PSB-4.25m	4.25	12.8	4932479781
MXF PSB-4.87m	4.87	14.6	4932479782

SPECIFICHE PRODOTTO

	MXF DCD350 DD-0	MXF DCD350 KIT-0	MXF DCD350 KIT-122
Foro calcestruzzo max (mm)	356	356	356
Velocità a vuoto (giri/min)	0 - 390/ 0 - 850/ 0 - 1650/ 0 - 2200	0 - 390/ 0 - 850/ 0 - 1650/ 0 - 2200	0 - 390/ 0 - 850/ 0 - 1650/ 0 - 2200
Attacco	1 1/4" UNC + 1/2" G	1 1/4" UNC + 1/2" G	1 1/4" UNC + 1/2" G
Peso con il pacco batteria (EPTA) (kg)	27.6 (MXF HD812)	27.6 (MXF HD812)	27.6 (MXF HD812)
Equipaggiamento standard	-	Colonna MXF DCD350 DR	Colonna MXF DCD350 DR
Kit incluso	Fornito senza batterie, Fornito senza caricatore, Fornito senza kitbox o borsa	Fornito senza batterie, Fornito senza caricatore, Fornito senza kitbox o borsa	2 x MXF HD812 Pacco Batterie, MXF SC Caricatore, Fornito senza kitbox o borsa
Codice articolo	4933493146	4933493142	4933493143

REDLITHIUM™

MXF DCD350 VP

PIASTRA A VUOTO MX FUEL™

Codice prodotto. 4932493147

- ✓ Piastra a vuoto con manometro
- ✓ Aggancio alla carotatrice MXF DCD350 senza necessità di attrezzi

NOVITÀ



MXF DCD350-150 AP

ADATTATORE PER MONTARE CAROTATRICE MX FUEL™ 152 MM SU TELAIO 350 MM

Codice prodotto. 4932493148

- ✓ Permette alla carotatrice MXF DCD150 di essere montata sul telaio MXF DCD350

NOVITÀ



CORONE DIAMANTATE A UMIDO WCHP & WCHP-SB SOPRA Ø 52 MM

- ✓ Attacco standard 1 1/4" UNC.
- ✓ Le caratteristiche (tipo + diametro) sono incise sull'attacco del foretto per garantire una visibilità duratura.
- ✓ Segmenti saldati a laser per elevate prestazioni
- ✓ Segmento da 10 mm per una durata superiore.
- ✓ Dente sagomato con TURBO design: pre-affilati, per una migliore performance sin dal primo.
- ✓ Foro una scanalatura esterna e due interne presenti su ogni dente consentono di diminuire il surriscaldamento e di aumentare la rimozione del materiale.



	Ø (mm)	Attacco	Lunghezza utile (mm)	Lunghezza totale (mm)	Codice articolo
WCHP 52 mm	52	1 1/4" UNC	450	525	4932399707
WCHP 62 mm	62	1 1/4" UNC	450	525	4932399708
WCHP 72 mm	72	1 1/4" UNC	450	525	4932399709
WCHP 82 mm	82	1 1/4" UNC	450	525	4932399710
WCHP 92 mm	92	1 1/4" UNC	450	525	4932399711
WCHP 102 mm	102	1 1/4" UNC	450	525	4932399712
WCHP 112 mm	112	1 1/4" UNC	450	525	4932399713
WCHP 122 mm	122	1 1/4" UNC	450	525	4932399714
WCHP 132 mm	132	1 1/4" UNC	450	525	4932399715
WCHP 152 mm	152	1 1/4" UNC	450	525	4932399716
WCHP 162 mm	162	1 1/4" UNC	450	525	4932399717
WCHP 172 mm	172	1 1/4" UNC	450	525	4932352052
WCHP 182 mm	182	1 1/4" UNC	450	525	4932399718
WCHP 202 mm	202	1 1/4" UNC	450	525	4932399719
WCHP 225 mm	225	1 1/4" UNC	450	525	4932399720
WCHP 250 mm	250	1 1/4" UNC	450	525	4932399721
WCHP 300 mm	300	1 1/4" UNC	450	525	4932399722
WCHP 350 mm	350	1 1/4" UNC	450	525	4932399723

MXF DCD150

MX FUEL™ CAROTATRICE A 2 VELOCITÀ SECCO-UMIDO 150 MM

ONE KEY
UNLOCKING THE DIGITAL JOBSITE.



PERMETTE CAROTAGGIO SEMPLICE E ACCURATO

CAROTAGGIO DI FORI FINO A 152 MM DI DIAMETRO

MINIMI TEMPI DI CONFIGURAZIONE, MASSIMA PRODUTTIVITÀ

CARATTERISTICHE PRODOTTO

- ✓ Fora a secco e ad umido con estrema facilità, ottenendo le stesse prestazioni del filo, fino ad un diametro di 152 mm, grazie all'elevata potenza erogata dal motore a batteria.
- ✓ Possibilità di scegliere tra 2 velocità per coprire una vasta gamma di applicazioni.
- ✓ Velocità 1: 1600 rpm per fori fino a 75 mm di diametro, sia umido che secco.
- ✓ Velocità 2: 800 rpm per fori da 76 mm fino a 152 mm di diametro, sia umido che secco.
- ✓ Sistema brevettato AUTOSTOP™ per assicurare protezione all'utilizzatore, prevenendo la rotazione accidentale dell'utensile in caso di perdita di controllo o di blocco della corona.
- ✓ La livella incorporata guida l'utilizzatore durante l'applicazione orizzontale consentendogli di ottenere un risultato preciso e pulito.
- ✓ L'indicatore della pressione permette all'utilizzatore di ottimizzare la velocità di foratura e di non sforzare eccessivamente l'utensile.
- ✓ L'indicatore dello stato di carica della batteria permette all'utilizzatore di monitorare l'energia residua durante ogni applicazione.
- ✓ Possibilità di forare ad umido grazie alla compatibilità con la pompa Irroratrice a precompressione automatica M18™ SWITCH TANK™.
- ✓ Attacchi da 1 1/4" UNC o da 1/2" G compatibili con le corone più comuni sul mercato, design della piastra per veloci e facili cambi d'accessorio.
- ✓ Colonna per carotatrice con collare da 60 mm MXF DR255 TV disponibile separatamente (4933472247)
- ✓ Il sistema MX FUEL™ permette di raggiungere nuovi orizzonti a batteria: prestazioni delle soluzioni a benzina, a filo o pneumatiche, eliminando i pericoli associati ad emissioni, rumore, vibrazioni, inciampo nonché manutenzione complessa

SPECIFICHE PRODOTTO

	MXF DCD150-0C	MXF DCD150-302C	MXF DCD150-302C KIT
Velocità a vuoto (giri/min)	0 - 800/ 0 - 1600	0 - 800/ 0 - 1600	0 - 800/ 0 - 1600
Foratura Calcestruzzo 1" 2^ velocità (mm)	76 - 152/ 25 - 76	76 - 152/ 25 - 76	76 - 152/ 25 - 76
Attacco	1 1/4" UNC + 1/2" G	1 1/4" UNC + 1/2" G	1 1/4" UNC + 1/2" G
Peso con il pacco batteria (EPTA) (kg)	12.4 (MXF CP203)	12.4 (MXF CP203)	12.4 (MXF CP203)
Equipaggiamento standard	Interruttore con blocco, maniglia laterale	Interruttore con blocco, maniglia laterale	Interruttore con blocco, maniglia laterale, colonna per carotatrice MXF DR255TV
Kit incluso	Fornito senza batterie, Fornito senza caricatore, Valigetta	2 x MXF CP203 Pacco Batterie, MXF C Caricatore, Valigetta	2 x MXF CP203 Pacco Batterie, MXF C Caricatore, Valigetta
Codice prodotto	4933478986	4933464887	4933471835

MXF DR255TV

MX FUEL™ COLONNA PER CAROTATRICE A 2 VELOCITÀ

Codice prodotto. 4933472247



- ✓ Impugnatura di guida ad altezza regolabile e leva di regolazione della profondità di foratura facilmente raggiungibile ed azionabile con una sola mano.
- ✓ Collare con attacco universale da 60 mm, per connessioni più rapide.
- ✓ Compatibile con il serbatoio d'acqua M18™ SWITCH TANK™ da 15 l.
- ✓ Per fori fino a Ø 250 mm - colonna adatta per l'utilizzo con carotatrice a 2 velocità MXF DCD150.
- ✓ Può essere utilizzato a vuoto su superfici lisce e uniformi.
- ✓ La piastra di base indica l'angolo di foratura, può essere inclinata ed utilizzata da 0° a 45°.
- ✓ Blocchi scorrevoli regolabili.
- ✓ Costruito in leggero e duraturo alluminio.

POMPA A VUOTO VP6

Codice prodotto. 4932352094

- ✓ Pompa VP6 (345x205x275 mm). Rapido fissaggio della colonna tramite sottovuoto (DR 255 TV). Equipaggiamento standard: cavo 5m con connessione DW 7, capacità 850 mbar, capacità massima pressione 6 m3/h (100 l/min). Tensione 220-240 V. Fornito con tubo



KIT DI FISSAGGIO

Codice prodotto. 4932399731

- ✓ Kit di fissaggio: per utilizzo solo su calcestruzzo. Per fissare gli ancoranti sono necessarie punte da 16 mm. Include perno di serraggio, flangia, anello e 5 ancoranti M12



GUARNIZIONE DI RICAMBIO

Codice prodotto. 4931400613

- ✓ Guarnizione sostitutiva per Carotatrice



TANICA PER ACQUA 10L

Codice prodotto. 4932399726

- ✓ WT 10 Tanica per l'acqua. Capacità 10 litri, bidone dell'acqua in acciaio con copertura esterna ed interna in poliestere. Pompa con pressione max 6 bar. Tubo lunghezza 2,5 metri; sistema di connessione rapida al motore MILWAUKEE®



SISTEMA DI RACCOLTA ACQUA

Codice prodotto. 4932399727

- ✓ Collettore raccolta dell'acqua per operazioni di perforazione a umido, da utilizzare con corone fino a Ø 180 mm. Adatto per carotaggi a soffitto.



MX FUEL™ CORONE PER CAROTAGGIO AD UMIDO THIN KERF

- ✓ Attacco standard 1/2" G sui diametri più piccoli e attacco standard 1 1/4" UNC sui diametri più grandi.
- ✓ Disegno del dente diamantato studiato appositamente per l'utilizzo con utensili a batteria.
- ✓ Denti da 10 mm saldati a laser per una maggior durabilità.



Nome Variante modello	Ø (mm)	Attacco	Lunghezza utile (mm)	Lunghezza totale (mm)	Codice articolo
WCHP-TK 12 mm	12	1/2" G	200	270	4932472167
WCHP-TK 14 mm	14	1/2" G	300	370	4932472168
WCHP-TK 16 mm	16	1/2" G	300	370	4932472169
WCHP-TK 18 mm	18	1/2" G	300	370	4932472170
WCHP-TK 20 mm	20	1/2" G	300	370	4932472171
WCHP-TK 22 mm	22	1/2" G	300	370	4932472172
WCHP-TK 24 mm	24	1/2" G	300	370	4932472173
WCHP-TK 25 mm	25	1/2" G	300	370	4932472174
WCHP-TK 28 mm	28	1/2" G	300	370	4932472175
WCHP-TK 30 mm	30	1/2" G	300	370	4932472176
WCHP-TK 32 mm	32	1/2" G	300	370	4932472177
WCHP-TK 35 mm	35	1/2" G	300	370	4932472178
WCHP-TK 40 mm	40	1/2" G	300	370	4932472180
WCHP-TK 46 mm	46	1 1/4" UNC	450	525	4932478953
WCHP-TK 51 mm	51	1 1/4" UNC	450	525	4932472184
WCHP-TK 56 mm	56	1 1/4" UNC	450	525	4932472185
WCHP-TK 61 mm	61	1 1/4" UNC	450	525	4932472186
WCHP-TK 66 mm	66	1 1/4" UNC	450	525	4932472187
WCHP-TK 68 mm	68	1 1/4" UNC	450	525	4932478954
WCHP-TK 71 mm	71	1 1/4" UNC	450	525	4932472188
WCHP-TK 76 mm	76	1 1/4" UNC	450	525	4932472189
WCHP-TK 81 mm	81	1 1/4" UNC	450	525	4932472190
WCHP-TK 86 mm	86	1 1/4" UNC	450	525	4932472191
WCHP-TK 91 mm	91	1 1/4" UNC	450	525	4932472192
WCHP-TK 101 mm	101	1 1/4" UNC	450	525	4932472193
WCHP-TK 105 mm	105	1 1/4" UNC	450	525	4932472194
WCHP-TK 111 mm	111	1 1/4" UNC	450	525	4932472195
WCHP-TK 121 mm	121	1 1/4" UNC	450	525	4932472196
WCHP-TK 126 mm	126	1 1/4" UNC	450	525	4932478955
WCHP-TK 130 mm	130	1 1/4" UNC	450	525	4932472197
WCHP-TK 140 mm	140	1 1/4" UNC	450	525	4932472198
WCHP-TK 150 mm	150	1 1/4" UNC	450	525	4932472199

ESTRATTORE POLVERI PHDE152

Codice prodotto. 4932471990

- ✓ Sistema di aspirazione per corone Ø 25 - 152 mm. Dotato di spazzole per migliorare l'effetto sottovuoto.



MXF COS350

MX FUEL™ TRONCATRICE 350 MM

ONE-KEY™
UNLOCKING THE DIGITAL JOBSITE.



REDLITHIUM™

**TAGLI RAPIDI E
PRECISI DALL'INIZIO
ALLA FINE**

**MASSIMA CAPACITÀ
DI TAGLIO DI 350 MM**

**NESSUN FUMO O
BENZINA**

CARATTERISTICHE PRODOTTO

- ✓ La prima troncatrice a batteria con disco da 350 mm al mondo in grado di erogare potenza sufficiente per tagliare il cemento armato.
- ✓ Tagli più rapidi: è sufficiente tenere premuto il pulsante d'avvio per 3 secondi per mettere in funzione l'utensile, eliminando la necessità di miscelare benzina ed olio e di effettuare manutenzione sul motore a scoppio.
- ✓ Nessuna emissione: può essere utilizzata anche in ambienti chiusi poco ventilati.
- ✓ Prestazioni pari agli utensili alimentati a miscela, velocità a vuoto della lama di 5370 giri/min e una profondità di taglio fino a 125 mm.
- ✓ Più silenziosa dei modelli a benzina, con meno vibrazioni e corpo bilanciato.
- ✓ Calotta di protezione della lama regolabile senza attrezzi e sistema di approvvigionamento idrico incorporato per effettuare tagli ad umido (compatibile con pompa irroratrice M18™ SWITCH TANK™).
- ✓ Carrellino per troncatrice disponibile separatamente.
- ✓ Il sistema MX FUEL™ permette di raggiungere nuovi orizzonti a batteria: prestazioni delle soluzioni a benzina, a filo o pneumatiche, eliminando i pericoli associati ad emissioni, rumore, vibrazioni, inciampo nonché manutenzione complessa.
- ✓ Il sistema ONE-KEY™ Tracking & Security offre gratuitamente un servizio di tracciamento e gestione dell'inventario basata su cloud, disponendo anche di funzionalità di blocco a distanza.
- ✓ Fornito con disco diamantato HUDD da 350 mm (4932471985), borsa per le batterie e il caricabatterie.

SPECIFICHE PRODOTTO

	MXF COS350-0	MXF COS350-602
Velocità a vuoto (giri/min)	5370	5370
Diametro lama (mm)	350	350
Alesaggio (mm)	20/ 25.4	20/ 25.4
Profondità di taglio max (mm)	125	125
Peso con il pacco batteria (EPTA) (kg)	16.7 (MXF XC406)	16.7 (MXF XC406)
Kit incluso	Fornito senza batterie, Fornito senza caricatore, Fornito senza kitbox o borsa	2 x MXF XC406 Pacco Batterie, MXF C Caricatore, Fornito senza kitbox o borsa
Codice prodotto	4933478984	4933464881

MXF COSC

MX FUEL™ CARRELLINO PER TRONCATRICE

Codice prodotto. 4933464883



- ✓ Carrellino per troncatrice estremamente leggero e versatile, permette di effettuare tagli dritti con una profondità di taglio fino a 125 mm.
- ✓ Impugnatura di guida ad altezza regolabile e leva di regolazione della profondità di taglio facilmente raggiungibile ed azionabile con una sola mano.
- ✓ Compatibile con pompa irroratrice M18™ SWITCH TANK™, si connette al serbatoio dell'acqua senza l'utilizzo di chiavi.
- ✓ Possibilità di trasportare a bordo una batteria di scorta.

M18 BPFPH-0

BASE M18™ SWITCH TANK™

Codice prodotto. 4933464961

- ✓ Pompa irroratrice a spalla con precompressione automatica M18™ SWITCH TANK™, serbatoio intercambiabile da 15 litri
- ✓ Design del serbatoio intercambiabile per isolare pompa, tubo flessibile e lancia, evitando contaminazioni di prodotti chimici
- ✓ Compatibile con 3 serbatoi differenti per applicazioni specifiche
- ✓ Pressione regolabile: da 4,14 Bar a 8,27 Bar
- ✓ Gittata massima 7,6 m
- ✓ Fino a 2 ore di utilizzo (oltre 12 serbatoi) con una batteria (4,0 Ah)
- ✓ Peso di 4,2 kg (solo base) e di 8,6 kg con serbatoio e batteria



REDLITHIUM™

M18 BFPW-WST

SERBATOIO ACQUA 15L M18™ SWITCH TANK™

Codice prodotto. 4933464965

- ✓ Compatibile con pompa irroratrice M18™ SWITCH TANK™
- ✓ Serbatoio semitrasparente graduato per acqua per applicazioni di taglio e carotaggio del calcestruzzo, lavare liquami, aree e attrezzature
- ✓ Portata da 541 ml/min fino a un massimo di 4600 ml/min



DISCO DIAMANTATO ADD - SPECIFICO ASFALTO

- ✓ Il disco ADD è la soluzione migliore per il taglio asfalto
- ✓ Anima a doppia tensione per una maggiore durata e una migliore stabilità durante il taglio.
- ✓ Segmenti angolati e speciali antiusura per evitare la rottura.



Tipo	Diametro disco (mm)	Alesaggio (mm)	Altezza segmento (mm)	Larghezza di taglio max (mm)	Codice prodotto
ADD 350 mm	350	25.4	10	2.8	4932478952

SPEED CROSS

- ✓ I dischi HUDD sono adatti in particolare per materiali da costruzioni duri e medio-duri; più il materiale è resistente più le prestazioni aumentano.
- ✓ Lama Universale per una grande varietà di materiali.
- ✓ Distinti nelle due categorie per la massima durata.



DISCO DIAMANTATO HUDD - MATERIALI DURI



Tipo	Diametro disco (mm)	Alesaggio (mm)	Altezza segmento (mm)	Larghezza di taglio max (mm)	Codice prodotto
HUDD 350	350	25.4	8	2.6	4932471985

DISCO DIAMANTATO DUH - MATERIALI DURI

- ✓ Disco diamantato di ottima qualità, con performance eccellenti in applicazioni su materiali particolarmente duri. Applicazioni: ideale per materiali duri, anche cemento armato.



Tipo	Diametro disco (mm)	Alesaggio (mm)	Altezza segmento (mm)	Larghezza di taglio max (mm)	Codice prodotto
DUH 350	350	25.4	10	2.8	4932471986

DISCO DIAMANTATO STEELHEAD™ - ACCIAIO E ACCIAIO INOX

- ✓ STEELHEAD™ è adatto per acciaio e acciaio inossidabile. Adatto anche per cemento armato.
- ✓ L'elevata densità e qualità dell'impasto diamantato, saldobrasati garantisce resistenza e performance elevate.



Tipo	Diametro disco (mm)	Alesaggio (mm)	Altezza segmento (mm)	Larghezza di taglio max (mm)	Codice prodotto
STEELHEAD™ 350	350	25.4	4	2.8	4932471988

DISCHI DA TAGLIO SOTTILI PRO+

- ✓ Applicazioni: adatti per tutti gli acciai. Consigliati per il taglio dell'acciaio inox, hardox, ghisa, acciaio resistente al calore, acciaio dolce.
- ✓ Caratteristiche: + 50% in più di vita utile, il 50% meno di tempo di taglio, il 50% in meno di polveri.



Tipo	Diametro disco (mm)	Spessore (mm)	Alesaggio (mm)	Codice prodotto
SCS 41 /350	350	4	25.4	4932471989

DISCO DA TAGLIO MULTIMATERIALE

- ✓ Applicazioni: ferro duttile, materiali non ferrosi e pietra.
- ✓ *Ordine minimo = 10 pz. Gli ordini maggiori di 10 pz devono essere ordinati in multipli di 10 (es. 10, 20, 30, 40)



Tipo	Diametro disco (mm)	Spessore (mm)	Alesaggio (mm)	Codice prodotto
CCS 41 / 350	350	4	25.4	4932472264

MXF DH2528H

MX FUEL™ MARTELLLO DEMOLITORE 28 MM HEX 25 KG

ONE KEY
UNLOCKING THE DIGITAL JOBSITE.



**POTENZA IN BATTUTA
CON VIBRAZIONI
RIDOTTE**

**NESSUN INGOMBRO
DI CAVI O BENZINA**

**IN GRADO DI DEMOLIRE FINO A 12
METRI DI CEMENTO PROFONDI 200 MM
E LARGHI 300 MM CON 1 BATTERIA**

CARATTERISTICHE PRODOTTO

- ✓ Il primo martello demolitore con attacco da 28 mm Hex a batteria, garantisce le stesse prestazioni degli utensili alimentati a filo, a miscela o ad aria compressa.
- ✓ Fornisce un'energia in battuta di 64 J, per le applicazioni più dure.
- ✓ La tecnologia anti-vibrazioni permette all'utilizzatore di lavorare tutto il giorno senza essere esposto a pericolosi livelli di vibrazione e rumore.
- ✓ Minime vibrazioni (5,17 m/s²) consentono un utilizzo prolungato di oltre 7 ore.
- ✓ Demolisce con estrema rapidità grazie ai 1300 BPM, garantisce la massima produttività in tutte le applicazioni.
- ✓ Demolisce fino a 2 tonnellate di cemento o crea una traccia di 12 m (profonda 20 cm e larga 30 cm) con una batteria MXF XC406.
- ✓ La vita utile dell'utensile è paragonabile ad attrezzi similari alimentati a filo, l'indicatore di manutenzione avvisa l'utilizzatore in caso di necessità di aggiungere lubrificante dopo 40 ore.
- ✓ Il sistema MX FUEL™ permette di raggiungere nuovi orizzonti a batteria: prestazioni delle soluzioni a benzina, a filo o pneumatiche, eliminando i pericoli associati ad emissioni, rumore, vibrazioni, inciampo nonché manutenzione complessa.

SPECIFICHE PRODOTTO

	MXF DH2528H-0	MXF DH2528H-602
Attacco	28 mm K-Esagonale	28 mm K-Esagonale
Energia del colpo (EPTA)(J)	64	64
Percussioni al minuto a pieno carico	1300	1300
Vibrazioni scalpellatura (m/s ²)	5.17	5.17
Peso con il pacco batteria (EPTA) (kg)	29.6 (MXF XC406)	29.6 (MXF XC406)
Kit incluso	Fornito senza batterie, Fornito senza caricatore, Fornito senza kitbox o borsa	2 x MXF XC406 Pacco Batterie, MXF C Caricatore, Fornito senza kitbox o borsa
Codice prodotto	4933478985	4933464877



**TECNOLOGIA
ANTI VIBRAZIONI**



MXF DHT

MX FUEL™ CARRELLO PER MARTELLLO DEMOLITORE

Codice prodotto. 4933464879

- ✓ Carrello per il trasporto del martello demolitore, estremamente leggero e dotato di grandi ruote in gomma per agevolare il trasporto su terreni sconnessi.
- ✓ Cinghie per assicurare il martello demolitore.
- ✓ Dotato di 4 scomparti per scalpelli



AS 30 MAC

ASPIRATORE 30L CLASSE M CON PULIZIA FILTRO AUTOMATICA

Codice prodotto. 4933459415

- ✓ Aspiratore adatto per solidi e liquidi con serbatoio compatto da 30 l
- ✓ Portata d'aria di 4500 litri/min con 250 mbar di depressione massima



AS 42 MAC

ASPIRATORE 42L CLASSE M CON PULIZIA FILTRO AUTOMATICA

Codice prodotto. 4933459418

- ✓ Aspiratore adatto per solidi e liquidi con serbatoio compatto da 42 l
- ✓ Portata d'aria di 4500 litri/min con 250 mbar di depressione massima
- ✓ Aspiratore classe M (MAK-factor > 0.1 mg/m³) ideale per polveri da legno



SCALPELLI ATTACCO 28 MM



	Descrizione	Lunghezza totale (mm)	Diametro della lama (mm)	Codice prodotto
1.	Scalpellino a punta 28 mm Hex	400	-	4932459774
2.	Scalpellino piatto	400	35	4932459775
3.	Scalpellino largo	400	80	4932459776
4.	Scalpellino a spatola	400	125	4932479221
5.	Scalpellino taglia asfalto	440	115	4932479222
6.	Codolo conico	390	-	4932479223
7.	Costipatore	200	200	4932479224

SISTEMA DI ASPIRAZIONE PER SCALPELLI

Codice prodotto. 4932471992

- ✓ Universale - Adatto alla maggior parte dei martelli demolitori da 28 e 30 mm. Abbinamento perfetto al demolitore MX FUEL™ da 28 mm.
- ✓ Universale per scalpelli a punta e piatti.
- ✓ Design sottile per raggiungere aree ristrette.
- ✓ Adattatore per aspirapolveri MILWAUKEE®.



MX FUEL™ MACCHINA PER LA DISOTTURAZIONE



REDLITHIUM™

**TECNOLOGIA DI ASSISTENZA
AL SOLLEVAMENTO
POWERTREDZ™**

**MASSIMO
CONTENIMENTO
DELLO SPORCO**

**HA LA POTENZA PER
PULIRE SCARICHI FINO
A 60 M DI DISTANZA**

CARATTERISTICHE PRODOTTO

- ✓ Il sistema integrato MX FUEL™ POWERTREDZ™ agevola il trasporto durante la movimentazione della macchina dal mezzo di trasporto e sulle scale.
- ✓ Tamburo completamente isolato per un maggior contenimento dei detriti.
- ✓ Prima macchina a tamburo di grandi dimensioni a batteria, con estrema potenza di disotturazione fino a 60 m in tubi da 75 mm fino a 200 mm
- ✓ Massimo controllo e sicurezza grazie al pedale anticivolo e al freno interno che rallentano elettronicamente il tamburo.
- ✓ Il tamburo è adatto per spirali da 16 mm x 30 m o 20 mm x 30 m.
- ✓ Il sistema ONE-KEY™ Tracking & Security offre gratuitamente un servizio di tracciamento e gestione dell'inventario basata su cloud, disponendo anche di funzionalità di blocco a distanza
- ✓ Il sistema MX FUEL™ permette di raggiungere nuovi orizzonti a batteria: prestazioni delle soluzioni a benzina, a filo o pneumatiche, eliminando i pericoli associati ad emissioni, rumore, vibrazioni, inciampo nonché manutenzione complessa

SPECIFICHE PRODOTTO

	MXF LSDP-301
Velocità a vuoto (giri/min)	200
Capacità drenaggio (mm)	75 - 200
Diametro spirale (mm)	20
Lunghezza spirale (m)	23
Peso con il pacco batteria (EPTA) (kg)	56,6 (MXF CP203)
Equipaggiamento standard	Include cavo rinforzato da 20 mm x 15,2 m, cavo rinforzato da 20 mm x 7,6 m, set di teste da 9 pezzi
Kit incluso	1 x MXF CP203 Pacco Batteria, MXF C Caricatore, Fornito senza kitbox o borsa
Codice prodotto	4933471851



POWERTREDZ™

ACCESSORI DI SISTEMA PER MXF LSDP

Descrizione	Adatto a MXF LSDP	Codice prodotto		
Spirale ad anima interna con giunto 16mm x 7.6m	✓	4932471701		
Spirale ad anima interna con giunto 16mm x 15.2m	✓	4932471702		
Spirale ad anima interna con giunto 20mm x 7.6m	✓	4932471703		
Spirali a Bulbo SD	Spirale ad anima interna con giunto 20mm x 15.2m	✓	4932471704	
	Giunto di collegamento 16 mm	✓	4932471707	
Cavo guida frazionabile	Cavo guida frazionabile 16mm x 60 cm MXF LSDP	✓	4932471708	
	Cavo guida frazionabile 20mm x 60 cm MXF LSDP	✓	4932471709	
Trivelle dritte	Trivella dritta per spirali da 16 mm e 20 mm	✓	48532830	
Trivelle a imbuto	Trivella a imbuto per spirali da 16 e 20 mm	✓	48532831	
Raschiatori a forcella	Raschiatore a forcella da 75 mm per spirali da 16/20 mm	✓	48532832	
	Raschiatore a forcella da 100 mm per spirali da 16/20 mm	✓	48532833	
	Raschiatore a forcella da 150 mm per spirali da 16/20 mm	✓	48532834	
Raschiatori a Lancia	Raschiatore a lancia piccolo per spirali da 16/20 mm	✓	48532835	
	Raschiatore a lancia medio per spirali da 16/20 mm	✓	48532836	
Demolitori a Catena	Demolitore a catena da 75 mm per spirali da 16/20 mm	✓	48532837	
	Demolitore a catena da 100 mm per spirali da 16/20 mm	✓	48532838	
Kit di Teste per Spirali	Kit di teste 9 pz per disotturazione per spirali 16/20 mm	✓	48532840	
Tubo Guida MXF LSDP	Tubo Guida per inserimento spirali MXF LSDP	✓	4932478110	
Perno Chiave	Perno chiave per tutti i cavi	✓	4932471717	

MXF PTR2

FILETTATRICE STAZIONARIA 2" MX FUEL™ CON ONE-KEY™

ONE-KEY™
UNLOCKING THE DIGITAL JOBSITE.

IN ARRIVO

CARATTERISTICHE PRODOTTO

- ✓ Capacità di filettatura da 1/8" fino a 2"
- ✓ 3 in 1: taglio, alesaggio e filettatura
- ✓ Straordinarie prestazioni, con 2 impostazioni di velocità di 39 giri/min e 59 giri/min, pari ai competitor a filo
- ✓ Massima portabilità grazie al carrello pieghevole, senza necessità di attrezzi
- ✓ Sistema autolubrificante integrato con pompa e finestra dell'olio
- ✓ Possibilità di stoccare la filettatrice in verticale, per minimizzare l'ingombro durante il trasporto o in magazzino
- ✓ Autonomia per una giornata di lavoro: fino a 140 cicli (taglio + alesaggio + filettatura) con una batteria MX FUEL™ da 6 Ah
- ✓ Elevata versatilità grazie ai mandrini anteriori e posteriori completamente equipaggiati che consentono l'uso di attrezzature per la scanalatura sul retro della macchina
- ✓ Il sistema ONE-KEY™ Tracking & Security offre gratuitamente un servizio di tracciamento e gestione dell'inventario basata su cloud, disponendo anche di funzionalità di blocco a distanza
- ✓ Il sistema MX FUEL™ permette di raggiungere nuovi orizzonti a batteria: prestazioni delle soluzioni a benzina, a filo o pneumatiche, eliminando i pericoli associati ad emissioni, rumore, vibrazioni, inciampo nonché manutenzione complessa



**FACILE TRASPORTO,
PER LAVORARE
OVUNQUE**

**RIDOTTI TEMPI DI
CONFIGURAZIONE E
DI PULIZIA**

**FINO A 140 CICLI (TAGLIO +
ALESAGGIO + FILETTATURA) 3/4" CON
1 BATTERIA MX FUEL™ DA 6.0 AH**

SPECIFICHE PRODOTTO

	MXF PTR2-601
Impostazioni di velocità	2
Velocità a vuoto (giri/min)	0 - 39/ 0 - 59
Dimensioni filetto (in)	1/8"-2"
Equipaggiamento standard	Set pettini BSPT HS 1/2" - 3/4", set pettini BSPT HS 1" - 2", 1 tanica di olio minerale 5 lt
Peso con il pacco batteria (EPTA) (kg)	115 (MXF XC406)
Kit incluso	1 x MXF XC406 Pacco Batteria, MXF C Caricatore, Fornito senza kitbox o borsa
Codice articolo	4933492100

MATRICI PER FILETTATRICI

Descrizione	Tipo	Dimensioni filetto (in)	Codice articolo
Pettini per MXF PTR2 1/2" - 3/4" NPT HSS	NPT HSS	1/2" - 3/4"	48361205
Pettini per MXF PTR2 1" - 2" NPT HSS	NPT HSS	1 - 2	48361206
Pettini per MXF PTR2 1/2" - 3/4" BSPT Alloy	BSPT Alloy	1/2" - 3/4"	4932492924
Pettini per MXF PTR2 1" - 2" BSPT Alloy	BSPT Alloy	1 - 2	4932492925
Pettini per MXF PTR2 1/2" - 3/4" BSPT HS	BSPT HS	1/2" - 3/4"	4932492926
Pettini per MXF PTR2 1" - 2" BSPT HS	BSPT HS	1 - 2	4932492927
Pettini per MXF PTR2 1/2" - 3/4" BSPT HSS	BSPT HSS	1/2" - 3/4"	4932492928
Pettini per MXF PTR2 1" - 2" BSPT HSS	BSPT HSS	1 - 2	4932492929

NOVITÀ

REDLITHIUM™

PTR2 DH NPT

BUSSOLA PER PETTINI NPT PER FILETTATRICE STAZIONARIA MX FUEL™ 2" CON ONE-KEY™ MXF PTR2

Codice prodotto. 49165100



PTR2 DH BSPT

BUSSOLA PER PETTINI BSPT PER FILETTATRICE STAZIONARIA MX FUEL™ 2" CON ONE-KEY™ MXF PTR2

Codice prodotto. 49165103



PTR2 CW

ROTELLE TAGLIATUBI PER FILETTATRICE STAZIONARIA MX FUEL™ 2" CON ONE- KEY™ MXF PTR2

Codice prodotto. 48361401



PTR2 RC

CONO PER ALESAGGIO PER FILETTATRICE STAZIONARIA MX FUEL™ 2" CON ONE-KEY™ MXF PTR2

Codice prodotto. 49165105



MXF TL

TORRE FARO MX FUEL™

ONE-KEY™
UNLOCKING THE DIGITAL JOBSITE.



REDLITHIUM™

**MASSIMA PORTABILITÀ,
PER UTILIZZO IN
INTERNA ED ESTERNA**

**27.000 LUMEN DI
ILLUMINAZIONE SU
MISURA**

**PROGETTATA PER
RESISTERE ALLE
INTEMPERIE**

CARATTERISTICHE PRODOTTO

- ✓ Illuminazione TRUEVIEW™ in grado di fornire fino a 27.000 lumen se collegata ad una sorgente di corrente e 20.000 lumen se alimentata a batteria.
- ✓ Le teste luminose sono orientabili in molteplici direzioni.
- ✓ Peso di soli 48 kg, facilmente trasportabile su terreni irregolari grazie alle due grandi ruote.
- ✓ Operativa in meno di 10 secondi grazie all'albero motorizzato. Si estende fino ad un'altezza di 3,10 metri e può resistere a venti fino a 55 km/h.
- ✓ Costruita con lenti in polycarbonato estremamente resistenti che offrono una durata maggiore.
- ✓ Comparto batteria isolato per protezione dagli agenti atmosferici.
- ✓ Il sistema ONE-KEY™ Tracking & Security offre gratuitamente un servizio di tracciamento e gestione dell'inventario basata su cloud, disponendo anche di funzionalità di blocco a distanza e di personalizzazione delle prestazioni dell'utensile.
- ✓ Dotata di caricatore incorporato MX FUEL™ che permette di caricare le batterie quando collegata ad una sorgente di corrente.
- ✓ Grado di protezione IP 55
- ✓ Il sistema MX FUEL™ permette di raggiungere nuovi orizzonti a batteria: prestazioni delle soluzioni a benzina, a filo o pneumatiche, eliminando i pericoli associati ad emissioni, rumore, vibrazioni, inciampo nonché manutenzione complessa

SPECIFICHE PRODOTTO

	MXF TL-601
Sistema	MX FUEL™
Compatibilità batterie	Tutte le batterie MX FUEL™
Tipo lampada	LED
Max illuminazione a corrente (lumen)	27.000/ 14.000/ 7000/ -
Max illuminazione con batteria (lumen)	20.000/ 10.000/ 5000/ -
Max autonomia a corrente (h)	Infinita
Max autonomia con batteria MXF XC406 (h)	3/ 6/ 10
Altezza Massima (h)	3.1
Peso con il pacco batteria (EPTA) (kg)	53 (MXF XC406)
Kit incluso	1 x MXF XC406 Pacco Batteria, Caricabatterie integrato, Fornito senza kitbox o borsa
Codice prodotto	4933471844



**REDLITHIUM
USB**

**UN SOLO SISTEMA,
PIÙ DI 15 UTENSILI**

M12

**UN SOLO SISTEMA,
PIÙ DI 110 UTENSILI**

M18

**UN SOLO SISTEMA,
PIÙ DI 255 UTENSILI**

**MX
FUEL**

**UN SOLO SISTEMA,
PIÙ DI 15 UTENSILI**

MILWAUKEE® È IL FORNITORE DI SOLUZIONI A 360°

ACCESSORI

**PIÙ DI
3000
SOLUZIONI**

UTENSILI MANUALI

**PIÙ DI
1000
SOLUZIONI**

**SISTEMI DI
ARCHIVIAZIONE**

**PIÙ DI
100
POSSIBILI
COMBINAZIONI**

DPI

**PIÙ DI
500
SOLUZIONI**

ONE-KEY™

UNLOCKING THE DIGITAL JOBSITE.™



ONE-KEY™ è la piattaforma digitale gratuita per la gestione di utensili e attrezzatura progettata per aumentare efficienza e produttività sul cantiere.

Localizza e gestisci la tua attrezzatura tramite il tuo smartphone, tablet o computer grazie al tracciamento Bluetooth® di comunità. In caso di furti o smarrimenti, puoi bloccare l'utilizzo del tuo utensile.

Scopri di più su it.milwaukeetool.eu/one-key/

**TUTTI GLI
UTENSILI MX
FUEL™ E TUTTE
LE BATTERIE
MX FUEL™
DISPONGONO
DI TECNOLOGIA
ONE-KEY™
INTEGRATA.**



TRACCIA



GESTISCI



PERSONALIZZA
(SOLO TORRE FARO)



**SCARICA L'APP GRATUITA ONE-KEY™
TRAMITE APP STORE (IOS) O GOOGLE PLAY
STORE (ANDROID)**



PER MAGGIORI INFORMAZIONI CONSULTA IL CATALOGO ELETTROUTENSILI ED IL CATALOGO ACCESSORI, VISITA IL SITO [IT.MILWAUKEETOOL.EU](https://it.milwaukeetool.eu) O CONTATTA IL TUO REFERENTE JSS.

Distributed by:

Techtronic Industries Italia
Viale G. Matteotti 62
20092 Cinisello Balsamo (MI)
Italia
e-mail: servizi@tti-emea.com
Tel 800-014291
Fax 02-82959973

